

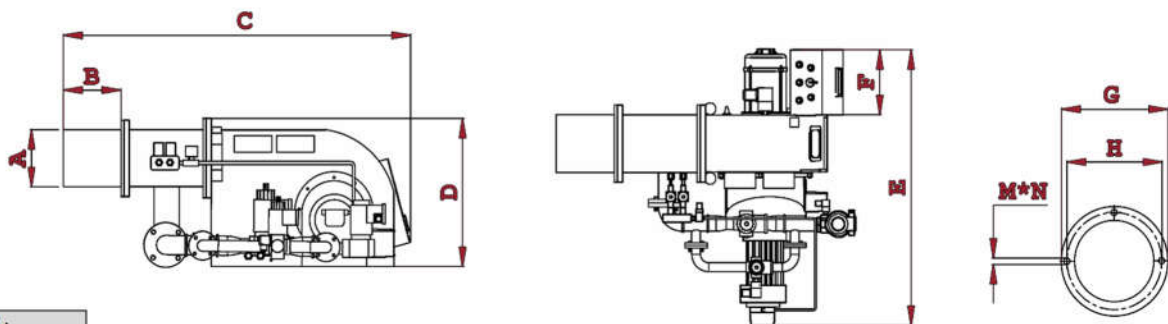

شرح تجهیزات		مدل:	
ظرفیت حرارتی:	180.000 – 700.000 Kcal/h	GND 306	
توضیحات		نام قطعه	
1.1kW – 3ph – 2800rpm		• الکترو موتور	
0.175kW – 1ph – 2800rpm		• الکترو موتور پمپ سوخت	
LMG		• رله	
تدریجی – 1" – 1 stage – 200mbar		• شیر برقی گاز 1	
تدریجی – 1" – 1 stage – 200mbar		• شیر برقی گاز 2	
تک ضرب – 1 ½" – 1 stage – 200mbar		• شیر برقی ایمنی	
1/8"		• شیر برقی گاز و نیل 1	
1/8"		• شیر برقی گاز و نیل 2	
5 – 50mbar		• کنترل فشار گاز	
0.7 – 3 mbar		• کنترل فشار هوا	
15Kv		• ترانس جرقه	
سروو موتور		• دمپر کنترل هوا	
250*100-19		• فن	
فتوسل		• آشکار ساز شعله	
1 ½"		• فیلتر گاز	
Max pressure 14bar - Max flow rate 76 L/h - Max power consumption 110W		• پمپ سوخت	



مدل	A	B	C	D	E	F	G	H	M	N
GND 306 mm	176	220	1070	540	925	259	260	215	13.5	3

از آنجایی که شرکت پیوسته در حال ارتقا محصولات خود است، حق تغییر در شرح تجهیزات را برای خود محفوظ می دارد.

دفتر فروش مشهد: 05136516591
دفتر فروش تهران: 02188141750



@garmiran



شرح تجهیزات		مدل:
ظرفیت حرارتی:	270.000 – 830.000 Kcal/h	GND 308
توضیحات	نام قطعه	
1.5kW – 3ph – 2800rpm	الکترو موتور	
0.240kW – 1ph – 2800rpm	الکتروموتور پمپ سوخت	
LMG	رله	
تدریجی – 1" – 1 stage – 200mbar	شیر برقی گاز 1	
تدریجی – 1 ½" – 1 stage – 200mbar	شیر برقی گاز 2	
تک ضرب – 1 ½" – 1 stage – 200mbar	شیر برقی ایمنی	
1/8"	شیر برقی گاز و نیل 1	
1/8"	شیر برقی گاز و نیل 2	
5 – 50mbar	کنترل فشار گاز	
0.7 – 3 mbar	کنترل فشار هوا	
15Kv	ترانس جرقه	
سروو موتور	دمپر کنترل هوا	
250*100-24	فن	
فتوسل	آشکار ساز شعله	
1 ½"	فیلتر گاز	
Max pressure 20bar - Max flow rate 90 L/h - Max power consumption 140W	پمپ سوخت	

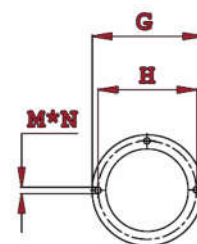
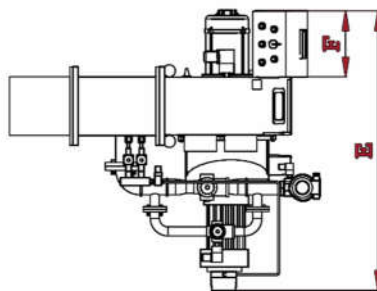
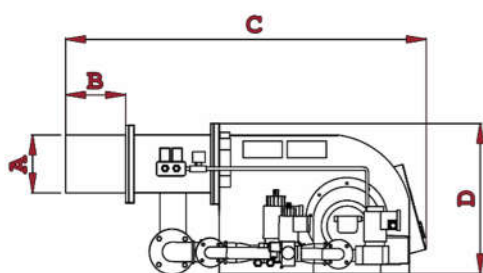

مدل	A	B	C	D	E	F	G	H	M	N
GND 308 mm	176	220	1070	540	970	280	260	215	13.5	3

از آنجایی که شرکت پیوسته در حال ارتقا محصولات خود است، حق تغییر در شرح تجهیزات را برای خود محفوظ می دارد.

دفتر فروش مشهد: 05136516591
دفتر فروش تهران: 02188141750



@garmiran